

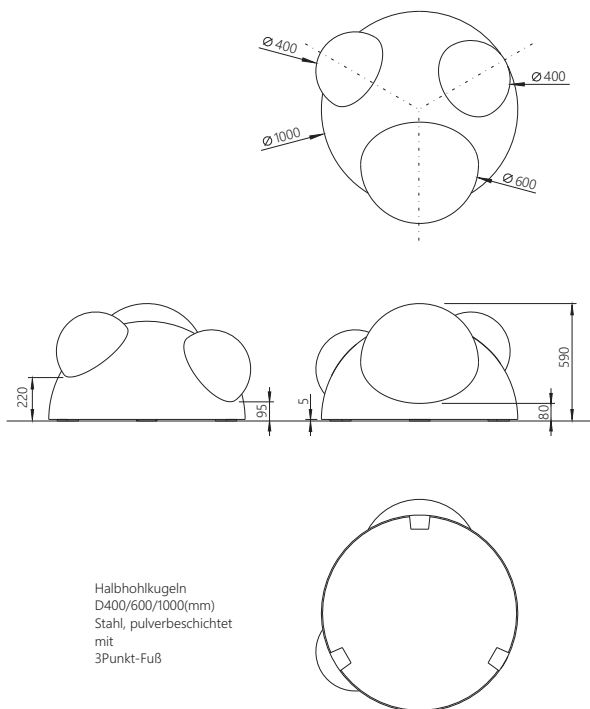

HOR  
MUSCHEL



## HÖRMUSCHEL

Für den Eingangsbereich des Auditoriums der Adam-Ries-Schule in Zwickau wurde eine Skulptur entworfen, die auch als Sitzmöglichkeit dient - die Hörmuschel. Sie ist ein Phantasiegebilde, das aus Halbhohlkugeln aufgebaut ist. Der Begriff Hörmuschel scheint zunächst ein Widerspruch zu sein, dient das Objekt doch nicht zum aktiven Hören. Aber als Sitzobjekt in der Verwendung als Platz zum Zuhören ergibt der Begriff wieder Sinn.

Die Skulptur besteht aus dem Arrangement von insgesamt vier farblich gestalteten Hörmuscheln, wovon jede die Möglichkeit zum Sitzen und Verweilen bietet. Aus der vorgestellten Arbeit ging eine kleine Serie von Sitzobjekten hervor, welche projektbezogen hergestellt werden.

Hersteller: Kühn-AussenRaumAusstattung